



**NOTICE OF APPROVAL**

Issued by statutory authority of the Minister of Consumer and Corporate Affairs Canada for (category of device):

Milk Metering System

**APPLICANT / REQUÉRANT:**

Accurate Metering Systems Ltd.  
5716 Coopers Avenue, Unit #17  
Mississauga, Ontario  
L4Z 2B9

**MODEL(S) / MODÈLE(S):**

Type EII-RZ3

**NOTE:** This approval applies only to devices, the design, composition, construction and performance of which are, in every material respect, identical to that described in the material submitted, and that are typified by samples submitted by the applicant for evaluation for approval in accordance with sections 14 and 15 of the Weights and Measures Regulations. The following is a summary of principal features only.

**AVIS D'APPROBATION**

Émis en vertu du pouvoir statutaire du Ministre de Consommation et Corporations Canada, pour (catégorie d'appareil):

Ensemble de mesurage du lait

**MANUFACTURER / FABRICANT:**

Diessel GmbH & Co.  
P.O. Box 100363  
3200 Hildersheim  
West Germany/Allemagne de l'Ouest

**RATING / CLASSEMENT:**

100 TO/à 1000 L/Min

**REMARQUE:** Cette approbation ne vise que les appareils dont la conception, la composition, la construction et le rendement sont identiques, en tout point, à ceux qui sont décrits dans la documentation reçue et pour lesquels des échantillons représentatifs ont été fournis par le requérant aux fins d'évaluation, conformément aux articles 14 et 15 du Règlement sur les poids et mesures. Ce qui suit est une brève description de leurs principales caractéristiques.

# DIESEL

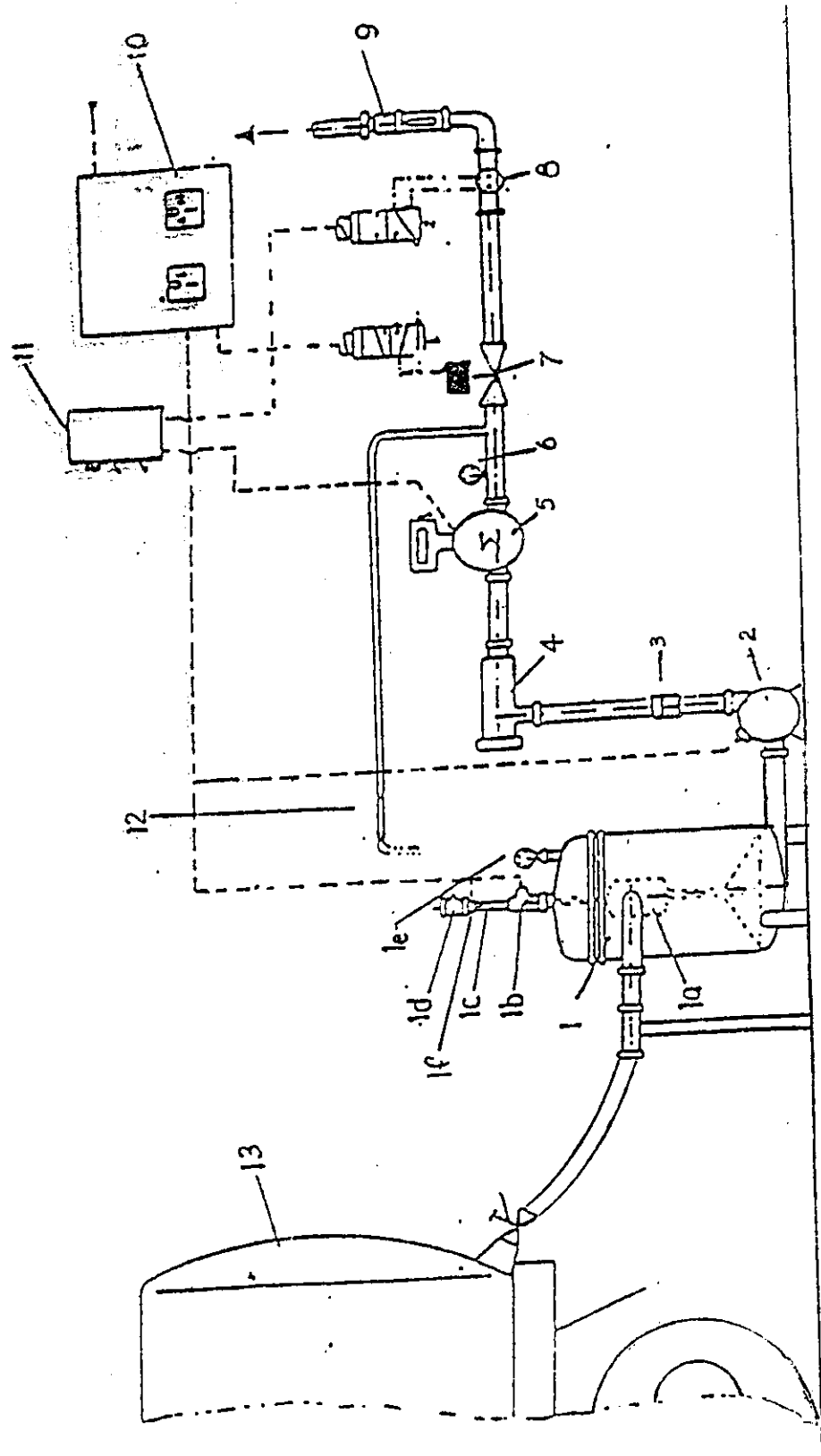

SCHÉMATIQUE- TYPE EII-RZ3 MILK RECEIVING SYSTEM

SCHEMA- ENSEMBLE DE RECEPTION DU LAIT DE TYPE EII-RZ3