



NOTICE OF APPROVAL

AVIS D'APPROBATION

Issued by statutory authority of the Minister of Industry for the following device model(s):

Émis en vertu du pouvoir statutaire du ministre de l'Industrie pour le(s) modèle(s) d'instrument suivant(s):

TYPE OF DEVICE

Electronic Platform Scale

TYPE D'APPAREIL

Balance électronique à plate-forme

APPLICANT

Mettler-Toledo Inc.
1150 Dearborn Dr.
Worthington, OH
USA
43085

REQUÉRANT

MANUFACTURER

Mettler-Toledo Inc.
1150 Dearborn Dr.
Worthington, OH
USA
43085

FABRICANT

MODEL NUMBER(S) - NUMÉRO(S) DE MODÈLE(S)

BBA22x-caannn
Xnnnaa-XIS

USE

- General Use
- Restricted Use

USAGE

- Usage général
- Usage restreint

SECTION 1 (including cover page)- Model Identification and Summary of Device Main Metrological Characteristics

NOTE: This approval applies only to devices, the design, composition, construction and performance of which are, in every material respect, identical to that described in the material submitted, and that are typified by samples submitted by the applicant for evaluation for approval in accordance with sections 14 and 15 of the *Weights and Measures Regulations*. The following is a summary of the principal features only.

SECTION 2 - Model(s) Identification and Summary of the Parameters and Limitations

The model(s) listed in Column 1 of the following table is (are) approved according to the metrological characteristics indicated in the other corresponding columns of the table. Models produced for use in trade must comply, namely in terms of settings and use, with the metrological characteristics indicated in the table.

Devices marked with "C "(complete) in column 2 have been tested using full tolerance. The modules of these devices cannot be separated in order to form another device, when interfaced with other modules. Devices marked with "M" (modular) have been tested as a module using partial tolerances for each of them; They can be interfaced with other compatible modules in order to form a device.

When values in columns 4, 6 and 8 are in metric and in imperial units, the device can be operated in dual units. If one of these units is in brackets, this unit selection is programmable and sealable; if it is not in brackets, the operator can select the unit through the keyboard.

An "X" means that the function or the element is present while a "---" indicates that the element or the function is absent.

When d is in [], $d \neq e$.
 E_{max} : load cell capacity

PARTIE 1 (incluant la page couverture) - Identification du(des) modèle(s) et sommaire des caractéristiques métrologiques principales de l'appareil.

REMARQUE : Cette approbation ne vise que les appareils dont la conception, la composition, la construction et le rendement sont identiques, en tout point, à ceux qui sont décrits dans la documentation reçue et pour lesquels des échantillons représentatifs ont été fournis par le requérant aux fins d'évaluation, conformément aux articles 14 et 15 du *Règlement sur les poids et mesures*. Ce qui suit est une brève description de leurs principales caractéristiques.

PARTIE 2 - Identification du(des) modèle(s) et sommaire des paramètres-limites

Le(les) modèle(s) énuméré(s) dans la colonne 1 du tableau suivant, est (sont) approuvé(s) en fonction des paramètres indiqués dans les autres colonnes correspondantes du tableau. Le(les) modèle(s) construit(s) pour usage dans le commerce doit(vent) être réglé(s) et utilisé(s) selon les fonctions métrologiques indiquées dans le tableau.

Les appareils marqués d'un "C "(complet) à la colonne 2, ont été vérifiés en appliquant la pleine tolérance. Les modules de ces appareils ne peuvent être séparés pour former, en les rattachant à d'autres modules, un autre instrument. Les appareils marqués d'un "M" (modulaire) ont été vérifiés comme module en appliquant à chacun la tolérance partielle; ils peuvent être rattachés à d'autres modules compatibles pour former un instrument.

Lorsque les valeurs aux colonnes 4, 6 et 8 sont indiquées en unités métriques et en unités impériales, l'appareil peut fonctionner dans les deux unités. Si une des unités est entre parenthèses, la sélection de l'unité est programmable et scellable; si elle est indiquée sans parenthèses, l'opérateur peut choisir l'unité au moyen du clavier.

Le signe "X" indique que la fonction ou le dispositif est présent; alors que le signe "---" indique l'absence du dispositif ou de la fonction.

Lorsque d est entre [], $d \neq e$.
 E_{max} : portée de la cellule de pesage.

SECTION 2- TABLE 1 - Device Main Metrological Characteristics

PARTIE 2 -TABLEAU 1 - Les caractéristiques métrologiques principales des appareils

1 Model Modèle	2 C or/ou M	3 Class Classe	4 Max	5 E _{max}	6 e [d]	7 n _{max}	8 e _{min}	9 Temp
BBA22x-3aannn	C	III	6 kg 15 lb	10 kg	0.002 kg 0.005 lb	---	---	-10°C to/à 40°C
			15 kg 30 lb	30 kg	0.005 kg 0.01 lb			
			30 kg 60 lb	50 kg	0.01 kg 0.02 lb			
			60 kg 150 lb	100 kg	0.02 kg 0.05 lb			
			150 kg 300 lb	200 kg 300 kg	0.05 kg 0.1 lb			
			300 kg 600 lb	500 kg	0.1 kg 0.2 lb			
BBA22x-1aannn BBA22x-2aannn	C	III	5 kg 10 lb	11 kg	0.001 kg 0.002 lb	---	---	-10°C to/à 40°C
			10 kg 25 lb	22 kg	0.002 kg 0.005 lb			
			25 kg 50 lb	50 kg	0.005 kg 0.01 lb			
			50 kg 100 lb	100 kg	0.01 kg 0.02 lb			
BBA22x-2aannn	C	III	100 kg 250 lb	250 kg	0.02 kg 0.05 lb	---	---	-10°C to/à 40°C
			250 kg 500 lb	500 kg	0.05 kg 0.1 lb			
BBA22x-2aannn	C	III	500 kg 1000 lb	1000 kg	0.1 kg 0.2 lb	---	---	-10°C to/à 40°C

SECTION 2- TABLE 1 - Device Main Metrological Characteristics

PARTIE 2 - TABLEAU 1 - Les caractéristiques métrologiques principales des appareils

1 Model Modèle	2 C or/ou M	3 Class Classe	4 Max	5 E _{max}	6 e [d]	7 n _{max}	8 e _{min}	9 Temp
BBA22x-4aannn	C	III	2.5 kg 5 lb	11 kg	0.0005 kg 0.001 lb	---	---	-10°C to/à 40°C
			5 kg 10 lb		0.001 kg 0.002 lb			
			10 kg 25 lb	22 kg	0.002 kg 0.005 lb			
			25 kg 50 lb	50 kg	0.005 kg 0.01 lb			
			50 kg 100 lb	100 kg	0.01 kg 0.02 lb			
BBA22x-6aannn BBA22x-7aannn	C	III	100 kg 250 lb	200 kg	0.02 kg 0.05 lb	---	---	-10°C to/à 40°C
			5 kg 10 lb	10 kg	0.001 kg 0.002 lb			
			10 kg 25 lb	20 kg	0.002 kg 0.005 lb			
			25 kg 50 lb	50 kg	0.005 kg 0.01 lb			
			50 kg 100 lb	100 kg	0.01 kg 0.02 lb			
Xnnnaa-XIS	C	III	6 kg (15 lb)	10 kg	0.002 kg (0.005 lb)	---	---	-10°C to/à 40°C
			15 kg (30 lb)	30 kg	0.005 kg (0.01 lb)			
			30 kg (60 lb)	50 kg	0.01 kg (0.02 lb)			
			60 kg (150 lb)	100 kg	0.02 kg (0.05 lb)			
			150 kg (300 lb)	200 kg 300 kg	0.05 kg (0.1 lb)			
			300 kg (600 lb)	500 kg	0.1 kg (0.2 lb)			

Meaning of the codes used in model numbers and other information / Signification des codes utilisés dans le numéro de modèle et autres informations.

BBA22x-caannn:

c indicates model of base used / **c** indique le modèle du dispositif peseur utilisé :

- 1 = PBA330 weighing element / dispositif peseur. (AM-5622)
- 2 = PBA430 weighing element / dispositif peseur. (AM-5606)
- 3 = PBA220 weighing element / dispositif peseur. (AM-5673)
- 4 = PBA226 weighing element / dispositif peseur. (AM-5760)
- 6 = PBA426 weighing element / dispositif peseur. (AM-5783)
- 7 = PBA429 weighing element / dispositif peseur. (AM-5783)

x indicates enclosure type / **x** indique le type de boîtier :

- 1 = plastic enclosure / le boîtier est en plastique
- 6 = harsh enclosure / boîtier pour usage en milieu agressif

BBA22x-caannn, Xnnnaa-XIS:

nnn indicates model capacity in kilograms (except for 30 kg models, which is represented by nnn = 35) / **nnn** indique la capacité du modèle en kilogramme (en exception des modèles de 30 kg qui sont représentés par nnn = 35)

aa indicates platform size (see Table 3) / **aa** indique les dimensions du plateau (voir tableau 3)

BBA22x-caannn models use an IND22x indicator (AM-5646) as the indicating element / Les modèles BBA22x-caannn utilisent l'indicateur IND22x comme élément indicateur (AM-5646).

Xnnnaa-XIS models use an XIS indicating element (AM-5638) and a PBA220 load receiving element (AM-5673) / Les modèles Xnnnaa-XIS utilisent un élément indicateur XIS (AM-5638) et un récepteur de charge PBA220 (AM-5673).

The weighing element will be marked separately with the model type. / L'élément peseur sera identifié séparément par le type de modèle.

SECTION 3 - TABLE 2 - Indicating Element Features (Continued)

PARTIE 3 - TABLEAU 2 - Caractéristiques des dispositifs indicateurs pondéraux (suite)

Models/Modèles→	BBA221-caannn	BBA226-caannn	Xnnnaa-XIS
Sleep Mode/Mode sommeil ① Standby / Veille ② Shut-off / Arrêt		②	---
Other characteristics and additional information / Autres caractéristiques et informations			
Operator's Display / Affichage destiné à l'opérateur			
Number of Display Windows/Nombre de fenêtres d'affichage		1	
Display windows and digit description / Fenêtres d'affichage et description des chiffres ① Gross/Brut Tare ② ③ Net Unit Price/Prix unitaire ④ ⑤ Total Price/Prix total		①③ LED/DEL - 6 digits/chiffres - 7 segments	
Units of measure /Unités de mesure		kg, lb	kg (lb)
Metrological Annunciators/ Voyants métrologiques: ① Net Weight/Poids net ② Centre of Zero/Centre du zéro ③ Unit of measure/Unité de mesure ④ Motion/Mouvement ⑤ Tare Entered/Entrée de tare ⑥ Range Selection/Sélection de l'étendue ⑦ Weighing Element Selection/Sélection du dispositif peseur ⑧ Prepackaging/Pré-emballage ⑨ Low Battery/Piles faibles ⑩ Other/Autres		① ③ ④ ⑤ ⑥ ⑨ ⑩ Under/Over (au-delà et en deçà de la cible)	① ② ③ ⑩ Under/Over (au-delà et en deçà de la cible)
Customers' Display / Affichage destiné aux clients			
NA / s.o.			
Keyboard and Operator Controls/Clavier et boutons de contrôle destinés à l'opérateur			
Total Number of Keys/ Nombre total de touches		6	4
Numeric Keypad/Clavier numérique		---	
Zero Key/Touche zéro		X	
Tare Key/Touche de tare		X	

SECTION 3 - TABLE 2 - Indicating Element Features (Continued)

PARTIE 3 - TABLEAU 2 - Caractéristiques des dispositifs indicateurs pondéraux (suite)

Models/Modèles →	BBA221-caannn	BBA226-caannn	Xnnnaa-XIS
Selection Key/Touche de sélection ① Gross Mode/Mode brut → Net ② Gross Mode/Mode brut → Net → Tare		---	
Unit of measure selection key/ Touche de sélection d'unité de mesure	X		---
Clear Key/Touche pour effacer	X		---
Range Selection/Sélection de l'étendue		---	
Weighing Element Selection/ Sélection du dispositif peseur		---	
Price Look Up(PLU)/ Touche Rappel du prix (TRP)		---	
Other features and additional information / Autres caractéristiques et informations			

SECTION 3 - TABLE 3 - Weighing Element Features

PARTIE 3 - TABLEAU 3 - Caractéristiques des dispositifs peseurs

Models/Modèles →	BBA22x-1aannn	BBA22x-2aannn	BBA22x-4aannn	BBA22x-6aannn, BBA22x-7aannn	BBA22x-3aannn, Xnnnaa-XIS
General / Générales					
Platter Dimensions/Dimensions du plateau					
A: 240 mm x 300 mm ①	①⑥ 5 kg	①⑥ 5 kg			①⑥ 6 kg
B: 400 mm x 500 mm ②	①⑦ 10 kg	①⑦ 10 kg	①⑥ 2.5 kg		①⑦ 15 kg
BB: 300 mm x 400 mm ③	③⑦ 25 kg	②③⑦ 25 kg	①⑥ 5 kg		③⑦ 30 kg
¹ BC: 500 mm x 650 mm ④	②③④⑤⑦⑧⑨	②③④⑤⑦⑧	①⑦ 10 kg	①⑥ 5 kg	②③④⑤⑦⑨
aa = CC: 600 mm x 800 mm ⑤	50 kg	50 kg	②③⑦ 25 kg	①⑦ 10 kg	60 kg
QA: 229 mm x 229 mm ⑥	③④⑤⑧⑨	②④⑤⑧ 100 kg	②③⑦⑧ 50 kg	②③⑦ 25 kg	②④⑤⑧⑨
QB: 305 mm x 305 mm ⑦	100 kg	kg	②⑧ 100 kg	②③⑦⑧ 50 kg	150 kg
QC: 457 mm x 457 mm ⑧	④⑤⑨ 250 kg	④⑤ 250 kg			④⑤⑨ 300 kg
QD: 610 mm x 610 mm ⑨		⑤ 500 kg			
Power Supply/Alimentation électrique					
① V AC / V c.a.			---		
② V DC / V c.c.					
③ AC-DC adapter / Adaptateur c.a.-c.c.					

SECTION 3 - TABLE 3 - Weighing Element Features (Continued)

PARTIE 3 - TABLEAU 3 - Caractéristiques des dispositifs peseurs (suite)

Models/Modèles →	BBA22x-1aannn	BBA22x-2aannn	BBA22x-4aannn	BBA22x-6aannn, BBA22x-7aannn	BBA22x-3aannn Xnnnaa-XIS
Material /Matériau ① Housing/Boîtier ② Frame/Châssis ③ Sub-frame/Sous châssis ④ Platter/Plateau	② ③ Painted steel/ Acier peint ² ④ Stainless steel/ Acier inoxydable	②③④ Stainless steel /acier inoxydable ²	②③④ Stainless steel /acier inoxydable		②③ Painted steel / Acier peint ² ④ Stainless Steel / Acier inoxydable
Level/Niveau			X		
Adjustable Feet/Pieds réglables			X		
Stops/Butées			X		
Signal transmitted/Signal transmis ① Analog/Analogue ② Digital/Numérique			---		
Installation ① Permanent/Permanente ② Mobile			②		
Other features and additional information / Autres caractéristiques et informations					
1) Models BBA22x-3BC60 and X60BC-XIS use a 400mm x 500mm platter. / Les modèles BBA22x-3BC60 et X60BC-XIS utilisent un plateau de 400mm x 500mm.					
2) Models with capacities of 5 kg, 6 kg, 10 kg, 15 kg, 25 kg and 30 kg are constructed of a stamped frame only. The 250 kg, 300 kg and 500 kg capacity models are made of tubular steel only. Models with capacities of 50 kg, 60 kg, 100 kg, and 150 kg with platter sizes of less than or equal to 457 mm x 457 mm are constructed with a stamped frame while models with a larger platter size are constructed of tubular steel. / Les modèles avec des capacités de 5 kg, 6 kg, 10 kg, 15 kg, 25 kg ou 30 kg sont construits avec un châssis en acier estampé seulement. Les modèles d'une capacité de 250 kg, 300 kg et 500 kg sont construits avec un châssis tubulaire. Les modèles avec des capacités de 50 kg, 60 kg, 100 kg et 150 kg ayant un plateau de dimensions plus petites ou égales à 457 mm par 457 mm sont construits avec un châssis en acier estampé tandis que les modèles ayant des plateaux de plus grandes dimensions sont construits utilisant un châssis tubulaire.					
Load Cells / Cellules de pesage					
Number of Load Cells/Nombre de cellules de pesage			1		
Type			Single-ended (bending) /Appui simple (flexion)		
Assembly/Montage ① Bolted/Boulonnée(s) ② Other/Autre *			①		

SECTION 3 - TABLE 3 - Weighing Element Features (Continued)

PARTIE 3 - TABLEAU 3 - Caractéristiques des dispositifs peseurs (suite)

Models/Modèles →	BBA22x-1aannn	BBA22x-2aannn	BBA22x-4aannn	BBA22x-6aannn, BBA22x-7aannn	BBA22x-3aannn Xnnnaa-XIS
Location/Localisation	Bolted to the sub-platter, at the centre of the base / Boulonnée au sous-plateau, au centre de la base				
Load Transmission/Transmission de la charge ① Direct ② Indirect	①				
Other features and additional information / Autres caractéristiques et informations					

SECTION 4 - Sealing of Calibration and Configuration Parameters

PARTIE 4 - Scellage des paramètres d'étalonnage et de configuration

Models/Modèles →	BBA221-caannn	BBA226-caannn	Xnnnaa-XIS
Approved Means of Sealing / Mode de scellage approuvé ① Metrological Audit Trail / Registre électronique des événements métrologiques ② Physical Seal / Scellé physique	②		
Metrological Audit Trail / Registre électronique des événements métrologiques Categories / Catégories ③ Category 1 / Catégorie 1 ④ Category 2 / Catégorie 2 ⑤ Category 3 / Catégorie 3	③ Device does not have remote calibration or configuration capability. / L'appareil ne peut effectuer l'étalonnage ou la configuration à distance (téléconfiguration)		
Method of Sealing / Méthode de scellage ⑥ Wire and Seal / Fil et scellé ⑦ Paper Seal / Scellé papier ⑧ Event Counters / Compteurs d'événements ⑨ Event logger/ Enregistreur d'événements ⑩ Other / Autre	⑥⑦ Drilled head screw and tabs are located on the rear cover of the indicator. The paper seal may be placed over the seam of the enclosure. / Des vis à têtes percées et des languettes sont situées sur le couvercle arrière de l'indicateur. Un scellé de papier peut être posé sur le joint du boîtier.	⑥ Tabs with holes are located in the bottom of the indicator and are threaded with a wire seal. / Des languettes trouées sont situées sur le dessous de l'appareil et sont dotées d'un fil et d'un scellé.	⑥ A wire and seal located on the side of the front cover. / Un fil et un scellé sont situés sur le côté du couvercle avant

SECTION 5 - Limitations and Specific Installation and Marking Requirements

PARTIE 5 - Les restrictions/exigences particulières d'installation et de marquage

Models/Modèles →	BBA22x-caannn	Xnnnaa-XIS
① Counting Function / Fonction de comptage ② Over-under Target Function / fonction au-delà et en deçà de la cible ③ Device Installation / Installation de l'appareil ④ Automatic and In-Motion Weighing / Appareil pour pesage automatique et en mouvement ⑤ Other / Autre	① ② While the functions ① and ② can be used for trade transactions, they have not been evaluated by Measurement Canada and are not covered by this Notice of Approval. / Bien que les fonctions ① et ② puissent être utilisées dans des transactions commerciales, elles n'ont pas été évaluées par Mesures Canada et ne sont pas couvertes par le présent avis d'approbation.	②

SECTION 6 - Limitations and Use Requirements

NA

PARTIE 6 - Les restrictions/exigences d'utilisation

s.o.

SECTION 7 - Terms and Conditions

NA

PARTIE 7 - Termes et conditions

s.o.

SECTION 8 - Photographs and Drawings

PARTIE 8 - Photos et dessins



Typical model Xnnnaa-XIS indicating element / Dispositif indicateur pondéral typique du modèle Xnnnaa-XIS



Model Xnnnaa-XIS Sealing/ Scellage du modèle Xnnnaa-XIS

SECTION 8 - Photographs and Drawings (Continued)

PARTIE 8 - Photos et dessins (suite)



Typical model BBA221-caannn indicating element / Dispositif indicateur pondéral typique du modèle BBA221-caannn



Typical model BBA226-caannn indicating element / Dispositif indicateur pondéral typique du modèle BBA226-caannn

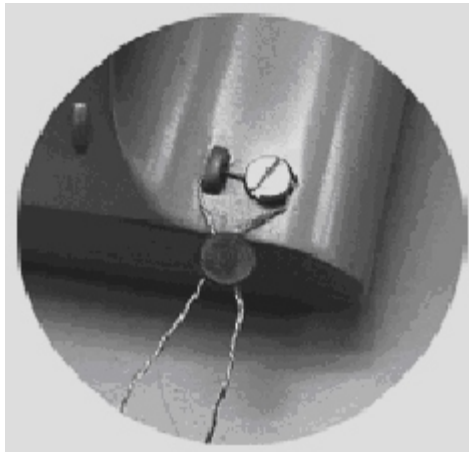

Typical sealing method for model BBA221-caannn / Méthode de scellage typique du modèle BBA221-caannn

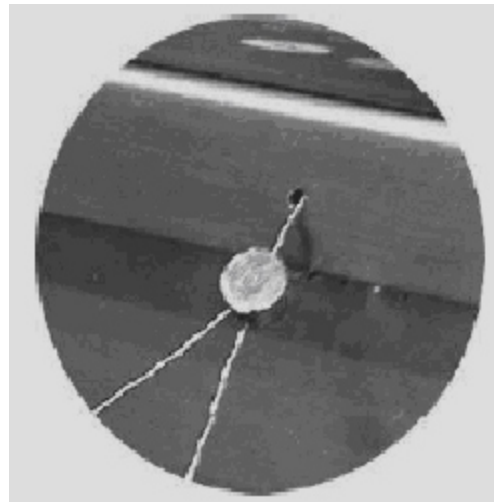

Typical sealing method for model BBA226-caannn / Méthode de scellage typique du modèle BBA226-caannn

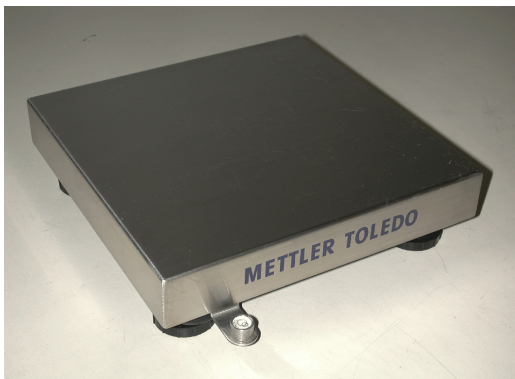

Typical model PBA220 weighing element / Dispositif peseur typique modèle PBA220



Typical Model PBA430 / Modèle PBA430 typique

SECTION 8 - Photographs and Drawings (Continued)

PARTIE 8 - Photos et dessins (suite)



**Typical Model PBA330 - 5 kg to 100 kg models /
Modèle typique PBA330 - modèles 5 kg à 100 kg**

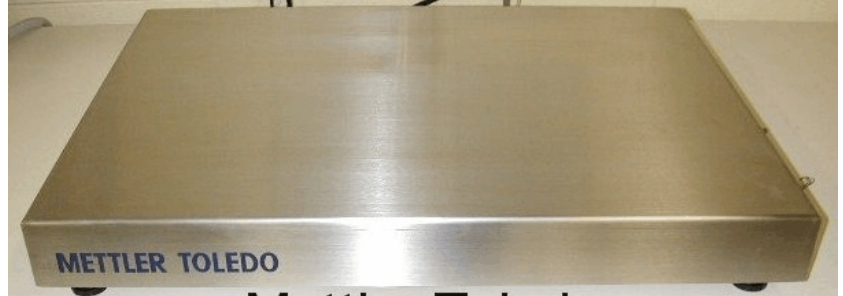

**Typical Model PBA220 or PBA330 for 50 kg to 250 kg capacities /
Modèle typique PBA220 ou PBA330 pour portée de 50 kg à 250 kg**



Typical Model PBA226 / Modèle typique PBA226



**Typical model PBA426 or PBA429 with 5 kg or 10 kg
capacity / Modèle PBA426 ou PBA429 typique avec une
capacité de 5 kg ou 10 kg**



**Typical model PBA426 or PBA429 with 25 kg or 50 kg
capacity / Modèle PBA426 ou PBA429 typique avec une
capacité de 25 kg ou 50 kg**

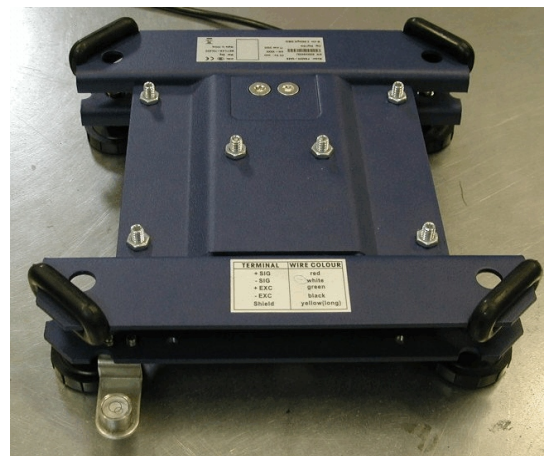

**Typical model PBA220 sub-platter (stamped
steel frame) / Sous plateau typique du modèle
PBA220 (châssis en acier estampé)**

SECTION 8 - Photographs and Drawings (Continued)

PARTIE 8 - Photos et dessins (suite)

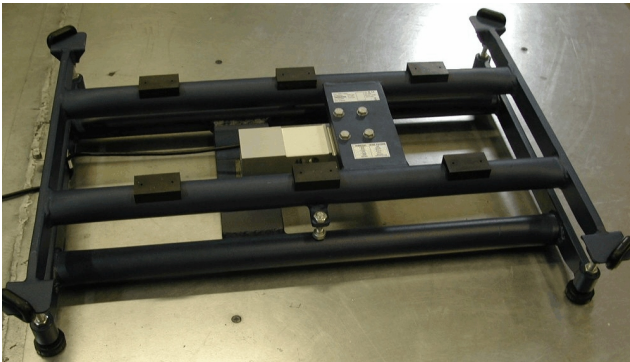

**Typical model PBA220 sub-frame (tubular steel frame)
/ Sous-châssis typique du modèle PBA220 (châssis en
acier tubulaire)**



**Typical model PBA330 sub-platter
(stamped steel frame) / Sous plateau
typique du modèle PBA330 (châssis en
acier estampé)**



**Typical Model PBA330 subframe for 50 kg to 250 kg /
Sous-châssis typique du modèle PBA330 pour portée de 50
kg à 250 kg**

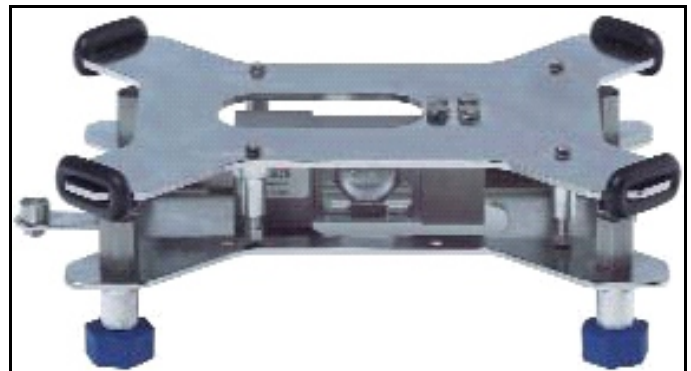

**Typical model PBA430 sub-platter (stamped steel frame) / Sous
plateau typique du modèle PBA430 (châssis en acier estampé)**

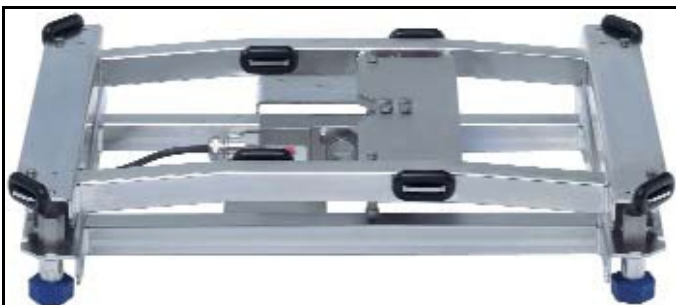

**Typical model PBA430 sub-frame (tubular steel frame) /
Sous-châssis typique du modèle PBA430 (châssis en acier
tubulaire)**

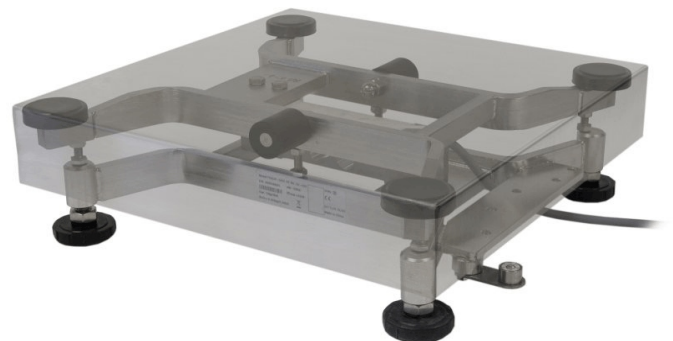

**Typical model PBA226 sub-platter (10 kg, 25 kg, 50 kg
and 100 kg capacities) / Sous-plateau typique du modèle
PBA226 (capacités de 10 kg, 25 kg, 50 kg et 100 kg)**

SECTION 8 - Photographs and Drawings (Continued)

PARTIE 8 - Photos et dessins (suite)

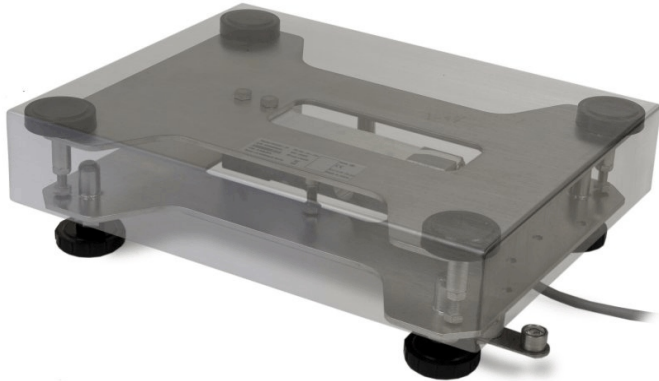

Typical model PBA226 sub-platter (2.5 kg and 5 kg capacities) / Sous-plateau typique du modèle PBA226 (capacités de 2.5 kg et 5 kg)



Typical subframe for models PBA426 and PBA429 with 5 kg or 10 kg capacity / Sous-châssis typique pour les modèles PBA426 et PBA429 ayant une capacité de 5 kg ou 10 kg



Typical subframe for models PBA426 and PBA429 with 25 kg or 50 kg capacity / Sous-châssis typique pour les modèles PBA426 et PBA429 ayant une capacité de 25 kg ou 50 kg

Model: Xnnnaa-XIS	CC No.: 08-025	Class			
S/N: XXXXXXXXXX	AM-XXXX				
	n max = 3000	A			
XXX lb x XXXX lb	-10 °C to 40 °C	I.T.E. 2025	Made in China		
100 - 240 V/ 50/ 60 Hz/ 100 mA					

Typical model Xnnnaa-XIS data label / Étiquette de données typique pour le modèle Xnnnaa-XIS

Model: BBA22x-Cyyzzz	CC No.: 08-025	Class			
S/N: XXXXXXXXXX	AM-XXXX T5976				
	n max = 3000	A			
XXX lb x XXXX lb	-10 °C to 40 °C	I.T.E. 2025	Made in China		
100 - 240 V/ 50/ 60 Hz/ 100 mA					

Typical model BBA22x-caannn data label / Étiquette de données typique pour le modèle BBA22x-caannn

SECTION 9 - Evaluated by:

This device was evaluated by:

Original: Justin Rae **Issue Date:** 2009-01-28
 Legal Metrologist

Tested by NTEP under US-CAN Mutual Recognition Agreement

Revision 1: Mai-Anh Pham Trong
 Legal Metrologist

Tested by NTEP under US-CAN Mutual Recognition Agreement and tested by Measurement Canada

SECTION 10 - Revision**Revision 1**

The purpose of revision 1 is to:

- add weighing elements PBA226, PBA426 and PBA429.

SECTION 11 - Approval

The design, composition, construction and performance of the device type(s) identified herein have been evaluated in accordance with regulations, specifications and terms and conditions established under the *Weights and Measures Act*. Approval is hereby granted accordingly pursuant to section 3 of the said Act. The marking, installation and manner of use of trade devices are subject to inspection in accordance with regulations, specifications and terms and conditions established under the *Weights and Measures Act*.

A verification of conformity is required in addition to this approval. Inquiries regarding inspection and verification should be addressed to the local office of Measurement Canada.

Requirements relating to marking are set forth in sections 49 to 54 of the Specifications Relating to Non-Automatic Weighing Devices. Installation and use requirements are set forth in sections 55 to 67 of the Specifications Relating to Non-Automatic Weighing Devices.

PARTIE 9 - Évalué par

Cet appareil a été évalué par:

Original: Justin Rae **Date d'émission:** 2009-01-28
 Métrologiste légal

Testé par NTEP sous le Programme de reconnaissance mutuelle États-Unis/Canada

Révision 1: Mai-Anh Pham Trong
 Métrologiste légale

Testé par NTEP sous le Programme de reconnaissance mutuelle États-Unis/Canada et testé par Mesures Canada

PARTIE 10 - Révision**Révision 1**

La révision 1 vise à :

- ajouter les dispositifs peseurs PBA226, PBA426 et PBA429.

PARTIE 11 - Approbation

La conception, la composition, la construction et le rendement du (des) type (s) d'appareil(s) identifié(s) ci-dessus, ayant fait l'objet d'une évaluation conformément au règlement, aux normes et aux conditions établis aux termes de la *Loi sur les poids et mesures*, la présente approbation est accordée en application de l'article 3 de ladite Loi. Le marquage, l'installation, et l'utilisation commerciale des appareils sont soumis à l'inspection conformément au règlement, spécifications et aux conditions établis aux termes de la *Loi sur les poids et mesures*.

En plus de cette approbation, une vérification de conformité est requise. Toute question sur l'inspection et la vérification de conformité doit être adressée au bureau local de Mesures Canada.

Les exigences de marquage sont définies dans les articles 49 à 54 des Normes applicables aux appareils de pesage à fonctionnement non automatique. Les exigences d'installation et d'utilisation sont définies dans les articles 55 à 67 des Normes applicables aux appareils de pesage à fonctionnement non automatique.

SECTION 12 - Signature and Date

PARTIE 12 - Signature et date

ORIGINAL COPY SIGNED BY:

Nathalie Dupuis-Désormeaux
B.A.Sc. (Mechanical Engineering), M.Sc. (Mathematics)
Senior Engineer - Gravimetry
Engineering and Laboratory Services Directorate

COPIE AUTHENTIQUE SIGNÉE PAR:

Nathalie Dupuis-Désormeaux
B.Sc.A. (Génie mécanique), M.Sc (Mathématiques)
Ingénieure principale - Gravimétrie
Direction de l'ingénierie et des services de laboratoire

Notice of Approval issued on: **2010-08-19**

Avis d'approbation émis le : **2010-08-19**

Web Site Address / Adresse du site Internet:

<http://mc.ic.gc.ca>