



**NOTICE OF APPROVAL**

**AVIS D'APPROBATION**

Issued by statutory authority of the Minister of Industry  
 for the following device model(s):

Émis en vertu du pouvoir statutaire du ministre de  
 l'Industrie pour le(s) modèle(s) d'instrument suivant(s):

**TYPE OF DEVICE**

**TYPE D'APPAREIL**

Electronic Weight Indicator

Indicateur pondéral électronique

**APPLICANT**

**REQUÉRANT**

Fabricantes de Basculas Torrey, S.A  
 Avenue Los Andes 605 Col. Coyoacan  
 Monterrey, Nuevo Leon, Mexico  
 64510

**MANUFACTURER**

**FABRICANT**

Fabricantes de Basculas Torrey, S.A  
 Avenue Los Andes 605 Col. Coyoacan  
 Monterrey, Nuevo Leon, Mexico  
 64510

**MODEL NUMBER(S) - NUMÉRO(S) DE MODÈLE(S)**

PI

**USE**

**USAGE**

- General Use
- Restricted use

- Usage général
- Usage restreint

**SECTION 1 (including cover page) - Model Identification and Summary of Device Main Metrological Characteristics**

**NOTE:** This approval applies only to devices, the design, composition, construction and performance of which are, in every material respect, identical to that described in the material submitted, and that are typified by samples submitted by the applicant for evaluation for approval in accordance with sections 14 and 15 of the *Weights and Measures Regulations*. The following is a summary of the principal features only.

**SECTION 2 - Model(s) Identification and Summary of the Parameters and Limitations**

The model(s) listed in Column 1 of the following table is (are) approved according to the metrological characteristics indicated in the other corresponding columns of the table. Models produced for use in trade must comply, namely in terms of settings and use, with the metrological characteristics indicated in the table.

Devices marked with "C "(complete) in column 2 have been tested using full tolerance. The modules of these devices cannot be separated in order to form another device, when interfaced with other modules. Devices marked with "M" (modular) have been tested as a module using partial tolerances for each of them; They can be interfaced with other compatible modules in order to form a device.

When values in columns 4, 6 and 8 are in metric and in imperial units, the device can be operated in dual units. If one of these units is in brackets, this unit selection is programmable and sealable; if it is not in brackets, the operator can select the unit through the keyboard.

An "X" means that the function or the element is present while a "---" indicates that the element or the function is absent.

When d is in [ ], d ≠ e.  
E<sub>max</sub>: load cell capacity

**PARTIE 1 (incluant la page couverture) - Identification du(des) modèle(s) et sommaire des caractéristiques métrologiques principales de l'appareil.**

**REMARQUE :** Cette approbation ne vise que les appareils dont la conception, la composition, la construction et le rendement sont identiques, en tout point, à ceux qui sont décrits dans la documentation reçue et pour lesquels des échantillons représentatifs ont été fournis par le requérant aux fins d'évaluation, conformément aux articles 14 et 15 du *Règlement sur les poids et mesures*. Ce qui suit est une brève description de leurs principales caractéristiques.

**PARTIE 2 - Identification du(des) modèle(s) et sommaire des paramètres-limites**

Le(les) modèle(s) énuméré(s) dans la colonne 1 du tableau suivant, est (sont) approuvé(s) en fonction des paramètres indiqués dans les autres colonnes correspondantes du tableau. Le(les) modèle(s) construit(s) pour usage dans le commerce doit(vent) être réglé(s) et utilisé(s) selon les fonctions métrologiques indiquées dans le tableau.

Les appareils marqués d'un "C "(complet) à la colonne 2, ont été vérifiés en appliquant la pleine tolérance. Les modules de ces appareils ne peuvent être séparés pour former, en les rattachant à d'autres modules, un autre instrument. Les appareils marqués d'un "M" (modulaire) ont été vérifiés comme module en appliquant à chacun la tolérance partielle; ils peuvent être rattachés à d'autres modules compatibles pour former un instrument.

Lorsque les valeurs aux colonnes 4, 6 et 8 sont indiquées en unités métriques et en unités impériales, l'appareil peut fonctionner dans les deux unités. Si une des unités est entre parenthèses, la sélection de l'unité est programmable et scellable; si elle est indiquée sans parenthèses, l'opérateur peut choisir l'unité au moyen du clavier.

Le signe "X" indique que la fonction ou le dispositif est présent; alors que le signe "---" indique l'absence du dispositif ou de la fonction.

Lorsque d est entre [ ], d ≠ e.  
E<sub>max</sub>: capacité de la cellule de pesage.

**SECTION 2- TABLE 1 - Device Main Metrological Characteristics****PARTIE 2 -TABLEAU 1 - Les caractéristiques métrologiques principales des appareils**

1	2	3	4	5	6	7	8	9
Model Modèle	C or/ou M	Class Classe	Max	$E_{\max}$	e [d]	$n_{\max}$	$e_{\min}$	Temp
PI	M	III	---	---	---	5000	---	-10°C to/à 40°C

Meaning of the codes used in model numbers and other information / Signification des codes utilisés dans le numéro de modèle et autres informations.

**SECTION 3 - Device Description**

If an "X" appears in table columns, it means that the function or the element is present while a "--" indicates that the element or the function is absent or that it is not applicable.

**PARTIE 3 - Description de l'appareil**

Le symbole "X" qui apparaît dans les colonnes des tableaux signifie que la fonction ou le dispositif est présent; alors que le symbole "--" signifie l'absence du dispositif ou de la fonction; ou que celui ou celle-ci ne s'applique pas.

**SECTION 3 - TABLE 2 - Indicating Element Features****PARTIE 3 - TABLEAU 2 - Caractéristiques des dispositifs indicateurs pondéraux**

Models/Modèles →	PI
<b>General / Générales</b>	
<b>Material/Matériel</b>	Plastic / Plastique
<b>Power Supply/Alimentation électrique</b> ① V AC / V c.a. ② V DC / V c.c. ③ AC-DC adapter / Adaptateur c.a.-c.c.	② 6 VDC internal battery / Pile interne de 6 V.c.c. ③ 120 V AC\DC adapter /120 V Adaptateur c.a.\c.c
<b>Communication Port(s)/ Port(s) de communication</b>	X
① Single Range/Étendue simple ② Multi-Interval/Échelons multiples ③ Multiple Range/Étendue multiple	①
<b>Integrated Printer/Imprimante intégrée</b>	---
<b>Signal received/Signal reçu</b> ① Analog/Analogue ② Digital /Numérique	①
Other features and additional information / Autres caractéristiques et informations:	
<b>Metrological Functions / Fonctions métrologiques</b>	
<b>Zero/Zéro</b>	X
<b>T (Type)</b> ① Platter/Plateau Keyboard/clavier ② ③ % Automatic/automatique ④ ⑤ Proportional/proportionnelle ⑥ Programmable	①②
<b>Price Computation/Calcul des prix</b>	---
<b>Weigh-in - weigh-out/ Pesage entrée - sortie</b>	---
<b>Sleep Mode/Mode sommeil</b> ① Standby / Veille ② Shut-off / Arrêt	②
Other characteristics and additional information / Autres caractéristiques et informations	

## SECTION 3 - TABLE 2 - Indicating Element Features (Continued)

## PARTIE 3 - TABLEAU 2 - Caractéristiques des dispositifs indicateurs pondéraux (suite)

Models/Modèles→	PI
<b>Operator's Display / Affichage destiné à l'opérateur</b>	
<b>Number of Display Windows/Nombre de fenêtres d'affichage</b>	1
<b>Display windows and digit description / Fenêtres d'affichage et description des chiffres</b> ① Gross/Brut Tare ② ③ Net Unit Price/Prix unitaire ④ ⑤ Total Price/Prix total	①③ LCD - 5 digits 14 segments/ACL 5 chiffres - 14 segments 1digit of 2 segments/ 1chiffre à 2 segments
<b>Units of measure /Unités de mesure</b>	kg, lb
<b>Metrological Annunciators/ Voyants métrologiques:</b> ① Net Weight/Poids net ② Centre of Zero/Centre du zéro ③ Unit of measure/Unité de mesure ④ Motion/Mouvement ⑤ Tare Entered/Entrée de tare ⑥ Range Selection/Sélection de l'étendue ⑦ Weighing Element Selection/Sélection du dispositif peseur ⑧ Prepackaging/Pré-emballage ⑨ Low Battery/Piles faibles ⑩ Other/Autres	①②③④⑤⑨
<b>Customers' Display / Affichage destiné aux clients</b>	
NA / s.o.	
<b>Keyboard and Operator Controls/Clavier et boutons de contrôle destinés à l'opérateur</b>	
<b>Total Number of Keys/ Nombre total de touches</b>	26
<b>Numeric Keypad/Clavier numérique</b>	X
<b>Zero Key/Touche zéro</b>	X
<b>Tare Key/Touche de Tare</b>	X
<b>Selection Key/Touche de sélection Gross Mode/Mode brut→ Net→Tare</b>	---
<b>Unit of measure/Unité de mesure</b>	X

## SECTION 3 - TABLE 2 - Indicating Element Features (Continued)

## PARTIE 3 - TABLEAU 2 - Caractéristiques des dispositifs indicateurs pondéraux (suite)

<b>Models/Modèles</b> →	PI
<b>Clear/Effacer</b>	X
<b>Range Selection/Sélection de l'étendue</b>	---
<b>Weighing Element Selection/Sélection du dispositif peseur</b>	---
<b>PLU</b>	---

## SECTION 3 - TABLE 3 - Weighing Element Features

## PARTIE 3 - TABLEAU 3 - Caractéristiques des dispositifs peseurs

<b>Models/Modèles</b> →	PI
<b>General / Générales</b>	
NA / s.o.	
<b>Load Cells / Cellules de pesage</b>	
NA / s.o.	

## SECTION 4 - Access to Means of Adjustment and to Means of Sealing

The device is sealed by means of wire threaded between two plastic drilled head screws on the rear of the housing. These screws prevent removal of a metal plate that restricts access to the calibration switch inside.

## PARTIE 4 - Accès aux dispositifs de réglage et mode de scellage

L'appareil est scellé au moyen d'un fil métallique passé dans la tête percée de deux vis à l'arrière du boîtier. Ces vis retiennent la plaque recouvrant l'accès au commutateur d'étalonnage situé à l'intérieur de l'appareil.

## SECTION 5 - Limitations and Specific Installation and Marking Requirements

NA

## PARTIE 5 - Les restrictions/exigences particulières d'installation et de marquage

s.o.

## SECTION 6 - Limitations and Use Requirements

The approved device is an electronic indicating element that when interfaced to an approved and compatible electronic weighing and load receiving element, forms a weighing device.

## PARTIE 6 - Les restrictions/exigences d'utilisation

L'appareil approuvé est un dispositif indicateur pondéral électronique qui constitue un appareil de pesage lorsqu'il est rattaché à un dispositif peseur et récepteur de charge électronique approuvé et compatible.

**SECTION 7 - Terms and Conditions**

**PARTIE 7 - Termes et conditions**

NA

S.O.

**SECTION 8 - Photographs and Drawings**

**PARTIE 8 - Les photos et les sketches**



**Typical Model PI / Modèle typique PI**

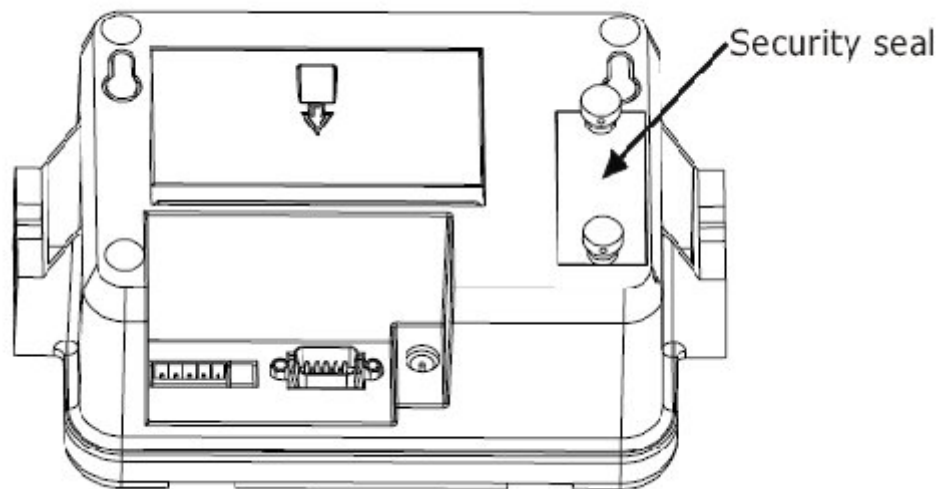

**Sealing Method/ Mode de scellage**

**SECTION 8 - Photographs and Drawings (continued)**

**PARTIE 8 - Les photos et les sketches (suite)**

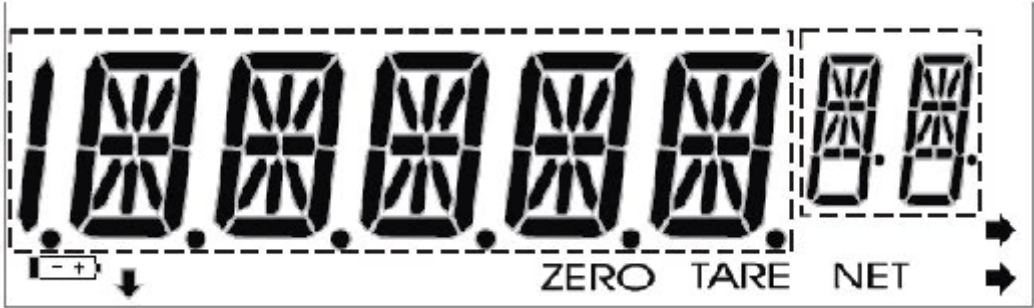

**Model PI Display / Affichage du modèle PI**

**SECTION 9 - Evaluated by**

This device was evaluated by:

Justin Rae  
Junior Legal Metrologist

Tested by NTEP under US-CAN Mutual Recognition Agreement and Measurement Canada

**SECTION 10 - Revision**

NA

**PARTIE 9 - Évalué par**

Cet appareil a été évalué par:

Justin Rae  
Métrologiste légal junior

Testé par NTEP sous le Programme de reconnaissance mutuelle États-Unis/Canada et Mesures Canada

**PARTIE 10 - Révision**

s.o.



**SECTION 11 - Approval**

The design, composition, construction and performance of the device type(s) identified herein have been evaluated in accordance with regulations, specifications and terms and conditions established under the *Weights and Measures Act*. Approval is hereby granted accordingly pursuant to section 3 of the said Act.

The marking, installation and manner of use of trade devices are subject to inspection in accordance with regulations, specifications and terms and conditions established under the *Weights and Measures Act*.

A verification of conformity is required in addition to this approval. Inquiries regarding inspection and verification should be addressed to the local office of Measurement Canada.

Requirements relating to marking are set forth in sections 49 to 54 of the Specifications Relating to Non-Automatic Weighing Devices. Installation and use requirements are set forth in sections 55 to 67 of the Specifications Relating to Non-Automatic Weighing Devices.

**SECTION 12 - Signature and Date**

Original copy signed by:

Nathalie Dupuis-Désormeaux  
B.A.Sc. (Mechanical Engineering), M.Sc. (Mathematics)  
Senior Engineer - Gravimetry  
Engineering and Laboratory Services Directorate

Notice of Approval issued on: **2008-01-08**

**PARTIE 11 - Approbation**

La conception, la composition, la construction et le rendement du(des) type(s) d'appareil(s) identifié(s) ci-dessus, ayant fait l'objet d'une évaluation conformément au règlement, aux normes et aux conditions établis aux termes de la *Loi sur les poids et mesures*, la présente approbation est accordée en application de l'article 3 de ladite Loi.

Le marquage, l'installation, et l'utilisation commerciale des appareils sont soumis à l'inspection conformément au règlement, spécifications et aux conditions établis aux termes de la *Loi sur les poids et mesures*.

En plus de cette approbation, une vérification de conformité est requise. Toute question sur l'inspection et la vérification de conformité doit être adressée au bureau local de Mesures Canada.

Les exigences de marquage sont définies dans les articles 49 à 54 des Normes applicables aux appareils de pesage à fonctionnement non automatique. Les exigences d'installation et d'utilisation sont définies dans les articles 55 à 67 des Normes applicables aux appareils de pesage à fonctionnement non automatique.

**PARTIE 12 - Signature et date**

Copie authentique signée par:

Nathalie Dupuis-Désormeaux  
B.Sc.A. (Génie mécanique), M.Sc (Mathématiques)  
Ingénieure principale - Gravimétrie  
Direction de l'ingénierie et des services de laboratoire

Avis d'approbation émis le : **2008-01-08**

Web Site Address / Adresse du site Internet:

<http://mc.ic.gc.ca>