



NOTICE OF CONDITIONAL APPROVAL

AVIS D'APPROBATION CONDITIONNELLE

Issued by statutory authority of the Minister of Industry
for:

Émis en vertu du pouvoir statutaire du ministre de
l'Industrie pour :

TYPE OF DEVICE

TYPE D'APPAREIL

Electronic Prepacking Labelling Computing Automatic
In-Motion Weigh System

Système électronique de préemballage, d'étiquetage, de
calcul et de pesage en mouvement automatique

APPLICANT

REQUÉRANT

Convergent Label Technology, Inc.
620 Ware Boulevard
Tampa, Florida, 33619
USA

MANUFACTURER

FABRICANT

Convergent Label Technology, Inc.
620 Ware Boulevard
Tampa, Florida, 33619
USA

MODEL(S)/MODÈLE(S)

RATING/CLASSEMENT

4000X

Max: 6 kg
e: 0.005 kg

NOTE: This approval applies only to devices, the design, composition, construction and performance of which are, in every material respect, identical to that described in the material submitted, and that are typified by samples submitted by the applicant for evaluation for approval in accordance with sections 14 and 15 of the Weights and Measures Regulations. The following is a summary of the principal features only.

SUMMARY DESCRIPTION:

CATEGORY

The approved device is an electronic automatic computing in-motion, prepack scale.

DESCRIPTION

The 4000X system has five major sections. They are:

- Scale Conveyor
- Indicator/Controller/Keyboard
- Printer
- Power Supply
- Transport System

SCALE CONVEYOR

The weighing element of the device is fitted with an independent roller assembly, a 20 kg capacity single-ended shear beam digital load cell, mounted on the base of the stainless steel frame supporting a sub-frame and a live belt conveyor measuring 51 cm x 25.4 cm with an independent drive motor system. The frame of the weighing element provides limiting stops for the platform and the mounting base of the load cell.

REMARQUE : La présente approbation ne vise que les appareils dont la conception, la composition, la construction et le rendement sont identiques, en tout point, à ceux qui sont décrits dans la documentation reçue et pour lesquels des échantillons représentatifs ont été fournis par le requérant aux fins d'évaluation, conformément aux articles 14 et 15 du *Règlement sur les poids et mesures*. Ce qui suit est une brève description de leurs principales caractéristiques.

DESCRIPTION SOMMAIRE :

CATÉGORIE

L'appareil approuvé est une balance électronique de calcul et de préemballage en mouvement automatique.

DESCRIPTION

Le système 4000X comporte cinq sections principales :

- Convoyeur de pesée
- Indicateur/unité de commande/clavier
- Imprimante
- Alimentation
- Système de transport

CONVOYEUR DE PESÉE

L'élément de pesage de l'appareil est doté d'un système de rouleaux indépendant et d'une cellule de pesage numérique de cisaillement à extrémité simple d'une capacité de 20 kg. Celle-ci est montée sur le socle du châssis en acier inoxydable qui soutient un sous-châssis et un convoyeur à courroie de pesage de 51 cm sur 25,4 cm pourvu d'un moteur d'entraînement indépendant. Le châssis de l'élément de pesage fournit des butées pour la plate-forme et le socle de la cellule de pesage.

The conveyors are driven by a computerized variable speed motor. The speed of the device is determined at the time of installation.

The weighing element assembly operates independently of the infield and discharge conveyors. The conveyor system is constructed from stainless steel, anodized aluminum, and has acetal rollers.

The free-standing wash down frame is not fitted with a bull's-eye level and as such must be anchored to the floor.

INDICATOR/CONTROLLER/KEYBOARD

The indicator/controller is housed in a stainless steel enclosure, and comprises a flat panel 15 inch LCD monitor, that provides a visual interface between the operator and the control program.

The monitor displays program windows and operational information such as main menu, kg, lb, gross, net, programmable tare, keyboard tare, zero, weight zone, price/unit among others.

The operator controls are performed through a regular computer keyboard or one for use in a wash-down environment.

PRINTER

Printing and application of label is designed to integrate with the rest of the weighing and labelling system.

Les convoyeurs sont actionnés par un moteur à vitesse variable informatisé. La vitesse de l'appareil est établie lors de l'installation.

L'élément de pesage fonctionne indépendamment des convoyeurs d'alimentation et d'évacuation. Le convoyeur est fait d'acier inoxydable et d'aluminium anodisé et est muni de rouleaux en acétal.

Le châssis autonome pouvant être soumis à un lavage à grande eau n'est pas muni d'un niveau à bulle et doit donc être fixé au plancher.

INDICATEUR/UNITÉ DE COMMANDE/CLAVIER

L'indicateur/l'unité de commande se trouve dans un boîtier en acier inoxydable et comprend un moniteur à écran plat 15 po à ACL qui sert d'interface visuelle entre l'opérateur et le programme de commande.

Le moniteur affiche les fenêtres de programme et de l'information opérationnelle, notamment le menu principal, kg, lb, gross weight (poids brut), net weight (poids net), tare programmable, tare de clavier, zéro, weight zone (zone de poids), et price/unit (prix unitaire).

Les commandes de l'opérateur sont exécutées au moyen d'un clavier d'ordinateur ordinaire ou d'un clavier pour utilisation dans un environnement de lavage à grande eau.

IMPRIMANTE

L'impression et l'application des étiquettes sont conçues pour s'intégrer au reste du système de pesage et d'étiquetage.

TRANSPORT SYSTEM CONVEYOR

The device's computer sets the belt conveyors to a constant speed of up to 120 feet per minute. The conveyors utilize a self-tracking belt system. The in-feed and discharge conveyors measure 25.4 cm in width and their length is equal to or longer than the scale conveyor.

POWER SUPPLY

The device is powered by a 120 VAC supply.

Inside the stainless steel cabinet are the following: motherboard, central processing unit, speed sensor, and interface board. The door to the cabinet will be locked and is provided with a sticker with the following words (Danger High Voltage).

MODE OF OPERATION

The device operation is by WINPACK 2000 computer program with the following main menu:

- F1- Run products
- F2- Product maintenance
- F3- Engineering Menu
- F4- System Menu
- F10- Exit System

In the Run mode a package is transported on the in-feed conveyor from the production line. As the package passes between the photo eye transmitter and the receiver, it signals the computer controlled program to prepare to weigh the product and to begin a time sequence for label printing and application.

As the weighed package leaves the weight conveyor, it is the picked up by a discharge conveyor to continue downstream on the production line.

SYSTÈME DE TRANSPORT

Les convoyeurs à courroie de l'appareil sont réglés par l'ordinateur à une vitesse constante pouvant atteindre 120 pieds/minute et font appel à un système de courroie auto-directeur. Les convoyeurs d'alimentation et d'évacuation font 25,4 cm de large et leur longueur est égale ou supérieure à celle du convoyeur de pesée.

ALIMENTATION

L'appareil est alimenté par un courant alternatif de 120 V.

L'enceinte en acier inoxydable comprend une carte-mère, une unité centrale, un capteur de vitesse et une carte d'interface. La porte de l'enceinte est verrouillée et arbore une vignette, « Danger High Voltage » « (Danger - Haute tension) ».

MODE DE FONCTIONNEMENT

Le fonctionnement de l'appareil est assuré par le programme informatique WINPACK 2000, dont le menu principal est le suivant :

- F1- Run products (Traitement des produits)
- F2- Product maintenance (Entretien des produits)
- F3- Engineering Menu (Menu Technique)
- F4- System Menu (Menu Système)
- F10- Exit System (Sortie du système)

En mode exploitation, un colis est transporté sur le convoyeur d'alimentation à partir de la chaîne de production. Lorsque le colis passe entre le photo-émetteur et le récepteur, un signal est envoyé au programme commandé par ordinateur pour qu'il se prépare à peser le produit et amorce la séquence de temps pour l'impression et l'application des étiquettes.

Au moment où le colis pesé quitte le convoyeur de pesée, il est cueilli par un convoyeur d'évacuation pour continuer en aval sur la chaîne de production.

Commodity spacing and linear velocity must be set as to preclude having more than one commodity on the live conveyor segment and to ensure proper weighments.

SEALING

The metrological configuration and calibration adjustment means are located within the stainless steel indicator/controller housing and are protected from ready access by a category 3 audit trail and wire and seal.

The event logger will show the event number, time, date, parameter name, and a new value will be displayed on the system controller video display when an event has occurred.

To access the audit trail information, use the system controller keyboard and press the "Shift" key while simultaneously pressing the "A" key.

SPECIAL USE PROVISION

It is an offence under Section 23 of the Weights and Measures Act to use a device in trade for any purpose or in any manner that is prohibited in the approval of that device. The device approved herein is for prepacking use only. It does not have a dual display as required by SGM1/11 and is therefore not to be used in direct sales to the public.

The device is only approved for use in the dynamic mode. Notice is hereby given that this device is exempt from SGM3-Section 4-3.

L'espacement et la vitesse linéaire des marchandises doivent être réglés de façon à empêcher que plus d'une marchandise se trouve sur le segment de pesage du convoyeur et à assurer l'exactitude des pesées.

SCELLAGE

Les dispositifs de configuration métrologique et de réglage d'étalonnage se trouvent dans le boîtier en acier inoxydable de l'indicateur/l'unité de commande et leur accès est protégé par un registre électronique des événements métrologiques de catégorie 3 et par un fil métallique et un sceau.

L'enregistreur d'événements indiquera le numéro d'événement, l'heure, la date, le nom du paramètre; une nouvelle valeur figurera sur l'affichage du vidéo de commande du système lorsqu'un événement a lieu.

Pour accéder à l'information contenue dans le registre électronique des événements métrologiques, utiliser le clavier de commande du système et appuyer sur la touche « Shift » et la touche « A » simultanément.

CONDITION PARTICULIÈRE D'UTILISATION

Toute utilisation commerciale d'un appareil à une fin ou d'une façon interdite dans l'avis d'approbation constitue une infraction en vertu de l'article 23 de la *Loi sur les poids et mesures*. L'appareil visé par le présent avis est destiné uniquement au préemballage. Il n'est pas équipé d'un affichage double conformément à la norme SGM1/11 et ne doit donc pas être utilisé pour la vente directe au public.

L'appareil est uniquement approuvé pour l'utilisation en mode dynamique. Il est indiqué par la présente que l'appareil est exempté de l'article 4-3 de la norme SGM3.

EVALUATED BY

Milton G. Smith
Complex Approvals
Examiner
Tel: (613) 952-0656
Fax: (613) 952-1754

ÉVALUÉ PAR

Milton G. Smith
Examineur
d'approbations
complexes
Tél. : (613) 952-0656
Fax : (613) 952-1754

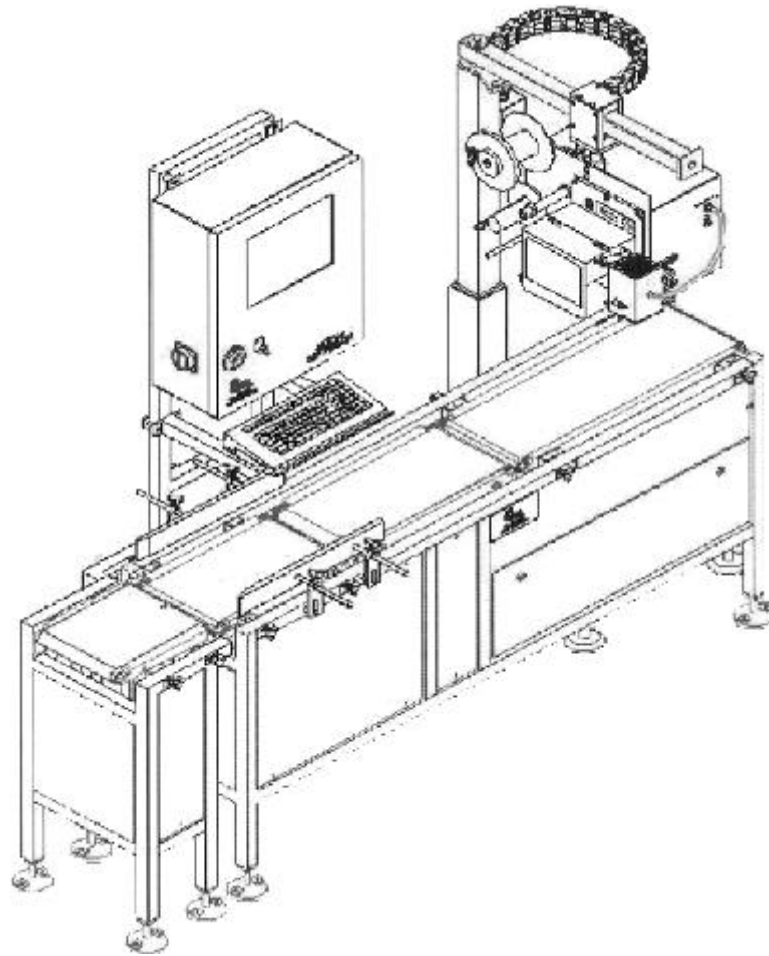

**Typical Model 4000X set up /
Installation type du modèle 4000X**

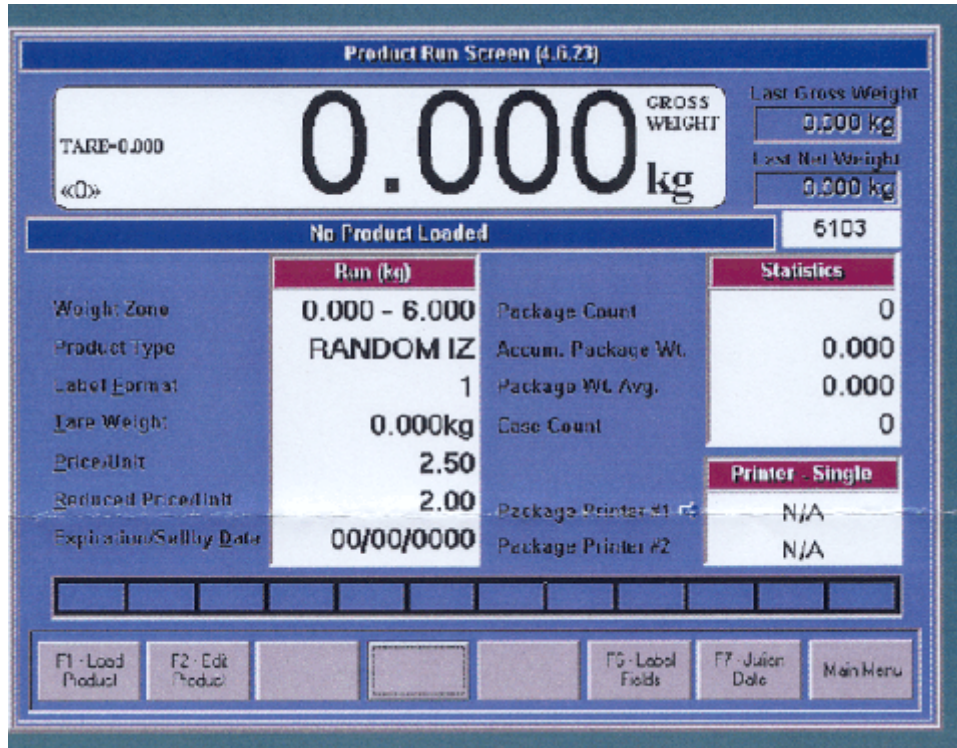

Typical Display / Affichage type

APPROVAL:

The design, composition, construction and performance of the device type(s) identified herein have been evaluated in accordance with regulations and specifications established under the *Weights and Measures Act*. Approval is hereby granted accordingly pursuant to subsection 3(2) of the said Act.

The marking, installation and manner of use of trade devices are subject to inspection in accordance with regulations and specifications established under the *Weights and Measures Act*. Requirements relating to marking are set forth in sections 18 to 26 of the *Weights and Measures Regulations*. Installation and use requirements are set forth in Part V and in specifications established pursuant to section 27 of the said *Regulations*. A verification of conformity is required in addition to this approval. Inquiries regarding inspection and verification should be addressed to the local office of Measurement Canada.

TERMS AND CONDITIONS:

The metrological audit trail function of this device has been assessed against and found to comply with the requirements of: Draft Specifications for Metrological Audit Trails (May 1996).

This conditional approval will expire upon the adoption of the Specifications and no further devices will be authorized to be placed in service unless permitted by transitory measures announced at the time of the promulgation.

APPROBATION :

La conception, la composition, la construction et le rendement du(des) type(s) d'appareil(s) identifié(s) ci-dessus, ayant fait l'objet d'une évaluation conformément au Règlement et aux prescriptions établis aux termes de la *Loi sur les poids et mesures*, la présente approbation est accordée en application du paragraphe 3(2) de ladite Loi.

Le marquage, l'installation, et l'utilisation commerciale des appareils sont soumis à l'inspection conformément au Règlement et aux prescriptions établis aux termes de la *Loi sur les poids et mesures*. Les exigences de marquage sont définies dans les articles 18 à 26 du Règlement sur les poids et mesures. Les exigences d'installation et d'utilisation sont définies dans la partie V et dans les prescriptions établies en vertu de l'article 27 dudit règlement. En plus de cette approbation, une vérification de conformité est requise. Toute question sur l'inspection et la vérification de conformité doit être adressée au bureau local de Mesures Canada.

TERMES ET CONDITIONS:

La fonction registre électronique des événements métrologiques de cet appareil a été évaluée et jugée conforme aux exigences du Projet de norme sur les registres électroniques des événements métrologiques (mai 1996).

La présente approbation conditionnelle prendra fin lors de l'adoption de la Norme et aucun autre appareil ne pourra être mis en service à moins qu'il en soit prévu autrement dans des mesures transitoires annoncées au moment de la promulgation.

Devices installed, initially inspected, and verified under the authority of this conditional approval may require subsequent modifications by the applicant to comply with the adopted Specifications.

Les appareils installés, soumis à une inspection initiale, et vérifiés sous l'autorité de la présente approbation conditionnelle peuvent nécessiter des modifications subséquentes par le requérant afin de les rendre conforme à la Norme.

Original signed by:

Copie authentique signée par :

Nathalie Dupuis-Désormeaux,
B.A.Sc. (Mechanical Engineering), M.Sc. (Mathematics)
Senior Engineer - Gravimetry
Engineering and Laboratory Services Directorate

Nathalie Dupuis-Désormeaux,
B.Sc.A. (Génie mécanique), M.Sc. (Mathématiques)
Ingénieure principale - Gravimétrie
Direction de l'Ingénierie et des Services de laboratoire

Date: **2005-05-11**

Web Site Address / Adresse du site Internet:
<http://mc.ic.gc.ca>