



NOTICE OF APPROVAL

Issued by statutory authority of the Minister of Industry for the following device model(s):

AVIS D'APPROBATION

Émis en vertu du pouvoir statutaire du ministre de l'Industrie pour le(s) modèle(s) d'instrument suivant(s):

TYPE OF DEVICE

Electronic Bench / Postal Scale

TYPE D'APPAREIL

Balance électronique de table / postale

APPLICANT

Pitney Bowes Inc.
 3001 Summer Street
 Stamford, CT
 USA/É-U 06926

REQUÉRANT

MANUFACTURER

Mettler-Toledo, LLC
 1150 Dearborn Drive
 Worthington, OH
 USA/É-U 43085

FABRICANT

MODEL NUMBER(S) - NUMÉRO(S) DE MODÈLE(S)

BC

USE

- General Use
- Restricted Use

USAGE

- Usage général
- Usage restreint

SECTION 1 (including cover page) - Model Identification and Summary of Device Main Metrological Characteristics

NOTE: This approval applies only to devices, the design, composition, construction and performance of which are, in every material respect, identical to that described in the material submitted, and that are typified by samples submitted by the applicant for evaluation for approval in accordance with sections 14 and 15 of the *Weights and Measures Regulations*. The following is a summary of the principal features only.

SECTION 2 - Model(s) Identification and Summary of the Parameters and Limitations

The model(s) listed in Column 1 of the following table is (are) approved according to the metrological characteristics indicated in the other corresponding columns of the table. Models produced for use in trade must comply, namely in terms of settings and use, with the metrological characteristics indicated in the table.

Devices marked with "C" (complete) in column 2 have been tested using full tolerance. The modules of these devices cannot be separated in order to form another device, when interfaced with other modules. Devices marked with "M" (modular) have been tested as a module using partial tolerances for each of them; They can be interfaced with other compatible modules in order to form a device.

When values in columns 4, 6 and 8 are in metric and in imperial units, the device can be operated in dual units. If one of these units is in brackets, this unit selection is programmable and sealable; if it is not in brackets, the operator can select the unit through the keyboard.

An "X" means that the function or the element is present while a "---" indicates that the element or the function is absent.

When d is in [], $d \neq e$.
E_{max}: load cell capacity

PARTIE 1 (incluant la page couverture) - Identification du(des) modèle(s) et sommaire des caractéristiques métrologiques principales de l'appareil.

REMARQUE: Cette approbation ne vise que les appareils dont la conception, la composition, la construction et le rendement sont identiques, en tout point, à ceux qui sont décrits dans la documentation reçue et pour lesquels des échantillons représentatifs ont été fournis par le requérant aux fins d'évaluation, conformément aux articles 14 et 15 du *Règlement sur les poids et mesures*. Ce qui suit est une brève description de leurs principales caractéristiques.

PARTIE 2 - Identification du(des) modèle(s) et sommaire des paramètres-limites

Le(les) modèle(s) énuméré(s) dans la colonne 1 du tableau suivant, est (sont) approuvé(s) en fonction des paramètres indiqués dans les autres colonnes correspondantes du tableau. Le(les) modèle(s) construit(s) pour usage dans le commerce doit(vent) être réglé(s) et utilisé(s) selon les fonctions métrologiques indiquées dans le tableau.

Les appareils marqués d'un « C » (complet) à la colonne 2, ont été vérifiés en appliquant la pleine tolérance. Les modules de ces appareils ne peuvent être séparés pour former, en les rattachant à d'autres modules, un autre instrument. Les appareils marqués d'un « M » (modulaire) ont été vérifiés comme module en appliquant à chacun la tolérance partielle; ils peuvent être rattachés à d'autres modules compatibles pour former un instrument.

Lorsque les valeurs aux colonnes 4, 6 et 8 sont indiquées en unités métriques et en unités impériales, l'appareil peut fonctionner dans les deux unités. Si une des unités est entre parenthèses, la sélection de l'unité est programmable et scellable; si elle est indiquée sans parenthèses, l'opérateur peut choisir l'unité au moyen du clavier.

Le signe « X » indique que la fonction ou le dispositif est présent; alors que le signe « --- » indique l'absence du dispositif ou de la fonction.

Lorsque d est entre [], $d \neq e$.
E_{max}: portée de la cellule de pesage.

SECTION 2 - TABLE 1 - Device Main Metrological Characteristics

PARTIE 2 - TABLEAU 1 - Les caractéristiques métrologiques principales des appareils

1	2	3	4		5	6		7	8	9
Model Modèle	C or / ou M	Class Classe	Max Calibrated in kg / Étalonné en kg	Max Calibrated in lb / Étalonné en lb	E_{max}	e [d] Calibrated in kg / Étalonné en kg	e [d] Calibrated in lb / Étalonné en lb	n_{max}	e_{min}	Temp
BC ¹	C	III	3 kg	---	11 kg	0.001 kg	---	---	---	0 °C to / à 40 °C
			0 – 3 kg 3 – 5 kg	---		0.001 kg 0.002 kg	---			
			0 – 3 kg 3 – 6 kg	---		0.001 kg 0.002 kg	---			
			0 – 3 kg 0 – 7 kg	---		0.001 kg 0.005 kg	---			
BC ²	C	III	15 kg 33.06 lb	30 lb 13.605 kg	22 kg	0.005 kg 0.02 lb	0.01 lb 0.005 kg	---	---	0 °C to / à 40 °C
			0 – 3 kg 3 – 15 kg	0 – 15 lb 15 – 30 lb		0.001 kg 0.005 kg	0.005 lb 0.01 lb			
			0 – 3 kg 0 – 15 kg	0 – 15 lb 0 – 30 lb		0.001 kg 0.005 kg	0.005 lb 0.01 lb			
BC ³	C	III	30 kg 66.10 lb	70 lb 31.75 kg	50 kg	0.01 kg 0.02 lb	0.02 lb 0.01 kg	---	---	0 °C to / à 40 °C
			0 – 3 kg 3 – 6 kg 6 – 35 kg	0 – 3 lb 3 – 7 lb 7 – 70 lb		0.001 kg 0.002 kg 0.01 kg	0.005 lb 0.01 lb 0.02 lb			
			0 – 3 kg 0 – 6 kg 0 – 35 kg	0 – 3 lb 0 – 7 lb 0 – 70 lb		0.001 kg 0.002 kg 0.01 kg	0.005 lb 0.01 lb 0.02 lb			
			0 – 15 kg 15 – 30 kg	0 – 7 lb 7 – 70 lb		0.005 kg 0.01 kg	0.01 lb 0.02 lb			
			0 – 15 kg 0 – 30 kg	0 – 7 lb 0 – 70 lb		0.005 kg 0.01 kg	0.01 lb 0.02 lb			
BC ⁴	C	III	0 – 5 kg 0 – 60 kg	0 – 10 lb 0 – 100 lb	100 kg	0.005 kg 0.02 kg	0.01 lb 0.02 lb	---	---	0 °C to / à 40 °C
			60 kg 132.25 lb	150 lb 68 kg		0.02 kg 0.05 lb	0.05 lb 0.05 kg			
			0 – 5 kg 0 – 30 kg 0 – 60 kg	0 – 10 lb 0 – 70 lb 0 – 150 lb		0.005 kg 0.01 kg 0.02 kg	0.01 lb 0.02 lb 0.05 lb			
BC ⁵	C	III	0 – 60 kg 0 – 150 kg	0 – 150 lb 0 – 300 lb	200 kg	0.02 kg 0.05 kg	0.05 lb 0.1 lb	---	---	0 °C to / à 40 °C

SECTION 2 - TABLE 1 - Device Main Metrological Characteristics (Continued)**PARTIE 2 - TABLEAU 1 - Les caractéristiques métrologiques principales des appareils (suite)**

Meaning of the codes used in model numbers and other information / Signification des codes utilisés dans le numéro de modèle et autres informations.

The maximum capacity (Max) and verification scale interval (e) of the devices, multiple ranges, and multiple intervals depends on whether the device was calibrated in kg or in lb. These are specified in the table above for each situation. / La capacité maximale (Max) et l'échelon de vérification (e) des appareils, des échelons multiples, et des étendues multiples dépendent si l'appareil a été étalonné en kg ou en lb. Elles sont spécifiées dans le tableau ci-dessus pour chaque situation.

All devices have the model number "BC", with no further classification. For the purpose of this Notice of Approval, the devices will be distinguished as follows / Tous les appareils ont le numéro de modèle « BC », sans autre classification. Dans cet avis d'approbation, les appareils seront distingués comme suit:

- 1) Very small devices with a plastic and steel plate frame, 11 kg load cell, and a plastic platter. / Appareils très petits avec un châssis de plastique et de plaque d'acier, cellule de pesage de 11 kg, et un plateau en plastique.
- 2) Small devices with a steel plate frame, 22 kg load cell, and a plastic or metal platter. / Appareils petits avec un châssis de plaque d'acier, cellule de pesage de 22 kg, et un plateau en plastique ou métal.
- 3) Medium devices with a cast aluminum frame, 50 kg load cell, and a plastic or metal platter. / Appareils moyens avec un châssis d'aluminium fonte, cellule de pesage de 50 kg, et un plateau plastique ou métal.
- 4) Medium devices with a cast aluminum frame, 100 kg load cell, and a plastic or metal platter. / Appareils moyens avec un châssis d'aluminium fonte, cellule de pesage de 100 kg, et un plateau plastique ou métal.
- 5) Large devices with a tubular steel frame, 200 kg load cell, and a metal platter. / Appareils grands avec un châssis d'acier tubulaire, cellule de pesage de 200 kg, et un plateau métal.

When equipped with the LCD matrix display, single range models BC^{1,2,3,4,5} are also capable of displaying in grams. The approved capacity and division size in grams are the converted equivalent to those listed for kilograms. Grams are only available on single range devices. / Lorsqu'ils sont équipés avec l'afficheur ACL à matrice, les modèles BC^{1,2,3,4,5} avec étendues simple sont aussi capables d'afficher en grammes. La capacité approuvée et la taille de l'échelon en grammes sont les équivalentes converties à celles énumérées pour les kilogrammes. Les grammes sont disponibles uniquement avec les appareils avec étendues simple.

Only single range devices have unit switching. This feature must be disabled and sealed on multiple range and multi-interval devices. / Seulement les appareils avec étendues simple ont la capacité de changer les unités de mesure. Cette fonction doit être désactivée et scellée pour les appareils avec étendues multiple ou échelons multiple.

Devices must be marked with the maximums and division sizes (unless downgraded) from the appropriate column in Table 1, corresponding to whether they were calibrated in kg or in lb. / Les appareils doivent être marqués avec les capacités et échelons (si ils ne sont pas déclassés) de la colonne appropriée dans le tableau 1, ce qui correspond à s'ils ont été étalonnés en kg ou lb.

SECTION 3 - Device Description

If an “X” appears in table columns, it means that the function or the element is present while a “---” indicates that the element or the function is absent or that it is not applicable.

PARTIE 3 - Description de l'appareil

Le symbole « X » qui apparaît dans les colonnes des tableaux signifie que la fonction ou le dispositif est présent; alors que le symbole « --- » signifie l'absence du dispositif ou de la fonction; ou que celui-ci ou celle-ci ne s'applique pas.

SECTION 3 - TABLE 2 - Indicating Element Features**PARTIE 3 - TABLEAU 2 - Caractéristiques des dispositifs indicateurs pondéraux**

Models / Modèles →	BC (LCD Matrix/ACL à matrice)	BC (Segmented LCD/ACL segmenté)
General / Générales		
Material / Matériel	Plastic / Plastique	
Power Supply / Alimentation électrique ① V AC / V c.a. V DC / V c.c. ② ③ AC-DC adapter / Adaptateur c.a.-c.c.	② 5 V DC / V c.c. ③ 100 - 240 V AC-DC adapter / Adaptateur c.a.-c.c.	
Communication ① Wired / Câblé Wireless / Sans fil ②	①	
Weighing Range Type / Type d'étendue de pesage ① Single Range / Étendue simple ② Multi-Interval / Échelons multiples ③ Multiple Range / Étendue multiple	① ② ③	①
Integrated Printer / Imprimante intégrée	---	
Signal received / Signal reçu ① Analog / Analogie ② Digital / Numérique	---	
Markings / Marquages	Adhesive “VOID” label, with clear overlay / Étiquette adhésive « VOID », recouvert de protecteur transparent	
Metrological Functions / Fonctions métrologiques		
Zero Setting Mechanisms (ZSM) / Dispositif de mise à zéro (DMZ) ① Automatic Zero Tracking (AZTM) / maintien du zéro automatique (AZTM) ② Automatic (AZSM) / automatique (DMZA) ③ Semi-Automatic (SAZSM) / semi-automatique (DMZSA) ④ Initial (IZSM) / initial (DMZI) ⑤ Manual (MZSM) / manuel (DMZM)	① ③ ④	
Tare (Type) ① Platter / Plateau Keyboard / clavier ② ③ % Automatic / automatique ④ ⑤ Proportional / proportionnelle ⑥ Programmable	①	---

SECTION 3 - TABLE 2 - Indicating Element Features (Continued)**PARTIE 3 - TABLEAU 2 - Caractéristiques des dispositifs indicateurs pondéraux (suite)**

Models / Modèles →	BC (LCD Matrix/ACL à matrice)	BC (Segmented LCD/ACL segmenté)
Keyboard and Operator Controls / Clavier et boutons de contrôle destinés à l'opérateur		
Total Number of Keys / Nombre total de touches	5	2
Numeric Keypad / Clavier numérique	---	
Zero Key / Touche zéro	X ⁹	X
Tare Key / Touche de tare	X ⁹	---
Selection Key / Touche de sélection ① Gross Mode / Mode brut → Net ② Gross Mode / Mode brut → Net → Tare	---	
Unit of measure selection key / Touche de sélection d'unité de mesure	X ⁹	X
Range Selection / Sélection de l'étendue	---	
① Weighing Element Selection (Multiplex) / Sélection du dispositif peseur (Multiplex) ② Multiple Weight Indications / Indications de poids multiples ③ Summing / Somme	---	
Price Look Up (PLU) / Touche Rappel du prix (TRP)	---	
Other features and additional information / Autres caractéristiques et informations: 9) There is no dedicated zero, tare or unit switching key on the LCD matrix display, but these functions may be selected and activated using the keypad. / Sur l'afficheur ACL à matrice, il n'y a pas de touches dédiées au zéro, à la tare ou de sélection d'unité mais ces fonctions peuvent être activées en utilisant le clavier.		

SECTION 3 - TABLE 3 - Weighing Element Features

PARTIE 3 - TABLEAU 3 - Caractéristiques des dispositifs peseurs

Models / Modèles →	BC ¹	BC ²	BC ³ , BC ⁴	BC ⁵
General / Générales				
Device Material / Matériau d'appareil ① Housing / Boîtier ② Frame / Châssis ③ Sub-frame / Sous châssis	① ② Plastic / Plastique ③ Steel / acier	① Plastic / Plastique ② ③ Steel / acier	① Plastic / Plastique ② ③ Cast Aluminum / Aluminium fonte	① Plastic / Plastique ② ③ Steel / acier
Platter Type and Dimensions¹⁰ / Type et dimensions du plateau¹⁰ ① Simple (metal) / Simple (métal) ② Simple (plastic) / Simple (plastique) ③ Ball roller / À billes	② 200 x 200 mm	① 263 x 290 mm ② 277 x 297 mm	① 300 x 350 mm ② 312 x 362 mm ③ 300 x 350 mm	① 400 x 500 mm ③ 400 x 500 mm ① 550 x 650 mm ① 600 x 800 mm
Level / Niveau	X ¹¹			
Adjustable Feet / Pieds réglables	X			
Stops / Butées	X			
Signal transmitted / Signal transmis ① Analog / Analogue ② Digital / Numérique	---			
Installation ① Permanent / Permanente ② Mobile	②			
Other features and additional information / Autres caractéristiques et informations:				
10) Platter construction and materials are listed below / La construction et les matériaux des plateaux est décrit en dessous: ① Simple metal platter: stainless steel / Plateau simple en métal: acier inoxydable ② Simple plastic platter: plastic / Plateau simple en plastique: plastique ③ Ball roller platter: steel frame, stainless steel balls / Plateau à billes: châssis en acier, billes en acier inoxydable				
11) The device may have one or two level bubbles. One level bubble is located on the display and one is located on top of the frame. When the device has both, they must be in agreement. / L'appareil peut avoir un ou deux niveaux. Un est monté sur l'afficheur, l'autre est montée dessus le châssis. Si un appareil a deux niveaux ils doivent être en accord.				

SECTION 3 - TABLE 3 - Weighing Element Features (Continued)

PARTIE 3 - TABLEAU 3 - Caractéristiques des dispositifs peseurs (suite)

Models / Modèles →	BC
Load Cells / Cellules de pesage	
Number of Load Cells / Nombre de cellules de pesage	1
Type	Single-ended (bending) / Appui simple (flexion)
Assembly / Montage ① Bolted / Boulonnée(s) Other / Autre ②	①
Location / Localisation	Bolted to the sub-platter, at the centre of the base / Boulonnée au sous-plateau, au centre de la base
Load Transmission / Transmission de la charge ① Direct / Directe Indirect / Indirecte ②	①

SECTION 4 - Sealing of Calibration and Configuration Parameters

PARTIE 4 - Scellage des paramètres d'étalonnage et de configuration

Models / Modèles →	BC
Approved Means of Sealing / Mode de scellage approuvé ① Metrological Audit Trail / Registre électronique des événements métrologiques ② Physical Seal / Scellé physique	②
Metrological Audit Trail / Registre électronique des événements métrologiques Categories / Catégories ① Category 1 / Catégorie 1 ② Category 2 / Catégorie 2 ③ Category 3 / Catégorie 3	---
Method of Sealing / Méthode de scellage ① Wire and Seal / Fil et scellé ② Paper Seal / Scellé papier ③ Event Counters / Compteurs d'événements ④ Event Logger / Enregistreur d'événements ⑤ Other / Autre	<p>① A wire seal is threaded through a plug and a tab on the top of the base, below the platter, preventing access to the calibration switch. / Le fil métallique du scellé est passé dans un bouchon et une languette sur le dessus de la base, sous le plateau. Ceci empêche l'accès à l'interrupteur d'étalonnage.</p> <p style="text-align: center;">AND / ET</p> <p>② A second wire seal is threaded through a drilled head screw and a tab located on the bottom of the device, preventing access to the circuit board assembly. Alternatively, this wire can pass through two drilled head screws and a tab. / Un deuxième fil passe par une vis à tête percée et une languette situées sous l'appareil. Ceci empêche l'accès à la carte de circuit imprimé. Sinon, le fil peut passer par deux vis à têtes percées et un onglet.</p>

SECTION 5 - Limitations and Specific Installation and Marking Requirements**PARTIE 5 - Les restrictions/exigences particulières d'installation et de marquage**

Models / Modèles →	BC (LCD Matrix / ACL à matrice)	BC (Segmented LCD / ACL segmenté)
① Counting Function / Fonction de comptage ② Over-under Target Function / Fonction au-delà et en deçà de la cible ③ Device Installation / Installation de l'appareil ④ Automatic and In-Motion Weighing / Appareil pour pesage automatique et en mouvement ⑤ Other / Autre	① While the function can be used for trade transactions, it has not been evaluated by Measurement Canada and is not covered by this Notice of Approval. / Bien que la fonction puisse être utilisée dans des transactions commerciales, elle n'a pas été évaluée par Mesures Canada et n'est pas couverte par le présent avis d'approbation.	---

SECTION 6 - Limitations and Use Requirements

The device may be configured as a weight classifier. When in this mode it will display "WEIGHT CLASSIFIER" and is an electronic postal scale approved exclusively for the determination of postal weight and rate.

PARTIE 6 - Les restrictions/exigences d'utilisation

L'appareil peut être configuré en mode de classificateur de poids. Quand le mode de classificateur de poids est utilisé l'écran affichera « WEIGHT CLASSIFIER » ce mode est approuvé exclusivement pour la détermination du poids et du tarif des envois postaux.

SECTION 7 - Terms and Conditions

NA

PARTIE 7 - Termes et conditions

s.o.

SECTION 8 - Photographs and Drawings**PARTIE 8 - Photos et dessins**Typical model BC¹ / Modèle BC¹ typiqueTypical sub-platter model BC¹ / Sous-plateau typique modèle BC¹

SECTION 8 - Photographs and Drawings (Continued)

PARTIE 8 - Photos et dessins (suite)



**Typical model BC² with plastic platter /
Modèle BC² typique avec plateau en plastique**

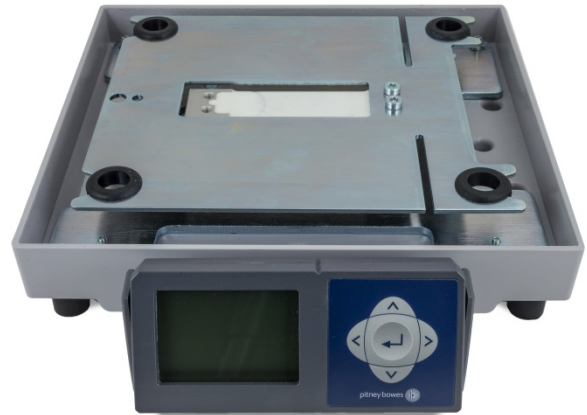

**Typical sub-platter model BC² /
Sous-plateau typique modèle BC²**



**Typical model BC^{3,4} with steel platter /
Modèle BC^{3,4} typique avec plateau en acier**



**Typical model BC^{3,4} with plastic platter /
Modèle BC^{3,4} typique avec plateau en plastique**



**Typical sub-platter model BC^{3,4} /
Sous-plateau typique modèle BC^{3,4}**



**Typical model BC⁵ with ball top roller platter /
Modèle BC⁵ typique avec plateau à billes**

SECTION 8 - Photographs and Drawings (continued)

PARTIE 8 - Photos et dessins (suite)



**Typical sub-platter model BC⁵ /
Sous-plateau typique modèle BC⁵**

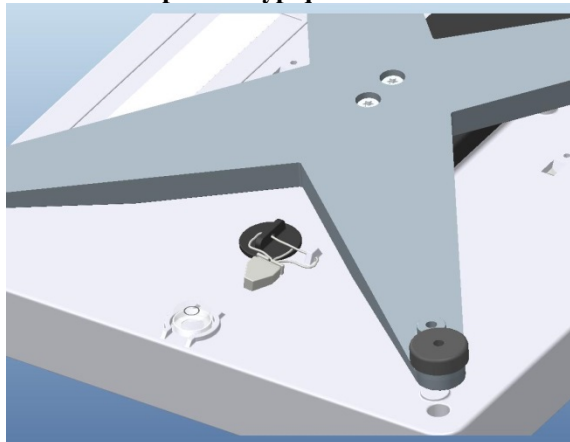

**Typical sealing method below platter model BC^{3,4} /
Méthode typique de scellage sous le plateau modèle BC^{3,4}**

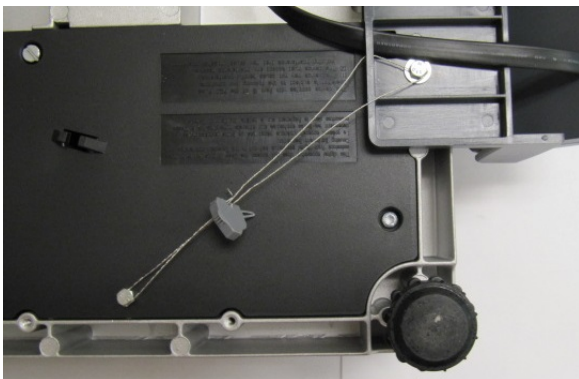

**Alternative sealing method below scale /
Méthode alternatif de scellage sous la balance**



**Typical operator's display (segmented LCD) /
Affichage typique destiné à l'opérateur (ACL segmenté)**



**Typical operator's display (LCD matrix) /
Affichage typique destiné à l'opérateur (ACL à matrice)**

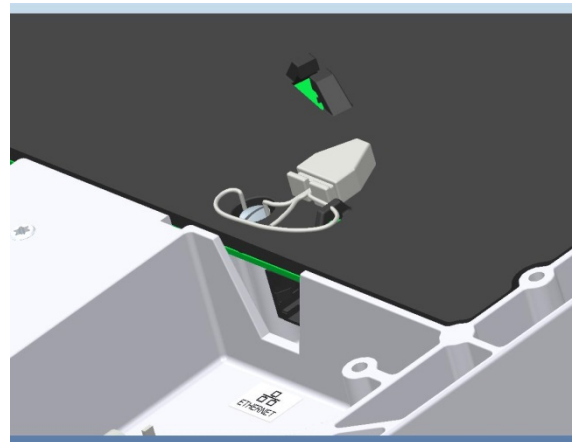

**Typical sealing method below scale /
Méthode typique de scellage sous la balance modèle**

SECTION 9 - Evaluated by

This device was evaluated by:

Daljit Dhaliwal
Legal Metrologist

Paige Vinten
Legal Metrologist

Tested by Measurement Canada

SECTION 10 - Revision

NA

SECTION 11 - Approval

The design, composition, construction and performance of the device type(s) identified herein have been evaluated in accordance with regulations, specifications and terms and conditions established under the *Weights and Measures Act*. Approval is hereby granted accordingly pursuant to section 3 of the said Act.

Modifications to a device which alter the originally approved design (including both hardware and software), must be reported to the Measurement Canada Engineering and Laboratory Services Directorate (ELSD).

The marking, installation and manner of use of trade devices are subject to inspection in accordance with regulations, specifications and terms and conditions established under the *Weights and Measures Act*.

Requirements relating to marking are set forth in sections 49 to 54 of the Specifications Relating to Non-Automatic Weighing Devices. Installation and use requirements are set forth in sections 55 to 67 of the Specifications Relating to Non-Automatic Weighing Devices.

A verification of conformity is required in addition to this approval. Inquiries regarding inspection and verification should be addressed to the local office of Measurement Canada.

PARTIE 9 - Évalué par

Cet appareil a été évalué par:

Daljit Dhaliwal
Métrologiste légale

Paige Vinten
Métrologiste légale

Testé par Mesures Canada

PARTIE 10 - Révision

s.o.

PARTIE 11 - Approbation

La conception, la composition, la construction et le rendement du(des) type(s) d'appareil(s) identifié(s) ci-dessus, ayant fait l'objet d'une évaluation conformément au règlement, aux normes et aux conditions établis aux termes de la *Loi sur les poids et mesures*, la présente approbation est accordée en application de l'article 3 de ladite Loi.

Les modifications apportées à un instrument, qui altèrent le modèle approuvé initialement (y compris le matériel et les logiciels), doivent être signalées à la Direction de l'ingénierie et des services de laboratoire (DISL) de Mesures Canada.

Le marquage, l'installation, et l'utilisation commerciale des appareils sont soumis à l'inspection conformément au règlement, spécifications et aux conditions établis aux termes de la *Loi sur les poids et mesures*.

Les exigences de marquage sont définies dans les articles 49 à 54 des Normes applicables aux appareils de pesage à fonctionnement non automatique. Les exigences d'installation et d'utilisation sont définies dans les articles 55 à 67 des Normes applicables aux appareils de pesage à fonctionnement non automatique.

En plus de cette approbation, une vérification de conformité est requise. Toute question sur l'inspection et la vérification de conformité doit être adressée au bureau local de Mesures Canada.

SECTION 12 - Signature and Date

PARTIE 12 - Signature et date

Original copy signed by : / Copie authentique signée par :

Ronald Peasley
Senior Engineer - Gravimetry
Engineering and Laboratory Services Directorate

Ronald Peasley
Ingénieur principal - Gravimétrie
Direction de l'ingénierie et des services de laboratoire

Notice of Approval issued on: **2017-12-19**

Avis d'approbation émis le: **2017-12-19**

Web Site Address / Adresse du site Internet:

<http://mc.ic.gc.ca>